

## Opakování z 8. ročníku

1 Jak tato slova obohatila slovní zásobu? Rozřaďte je:

kořen, atd., FPE ZČU, smetanka lékařská, absolutorium, proud, rychloopravna, očekávaný, provětrat, KÚ, speleologie, vrstevník, SOU, železobeton, slavobrána, oxid železnatý, hlava, justice, lýtkový sval

tvoření slov odvozováním

tvoření slov skládáním

tvoření slov zkracováním

přenášení slovního významu

spojování slov v sousloví

přejímání slov z cizích jazyků

2 Vysvětlete význam cizích slov:



parodie

kardiologie

iluminace

malachit

urbanismus

autentický

rentgen

mikroten

playback

dezinfekce

stigma

šarlatán

gramatika



iluminace

3 Dejte slova v závorkách do správného tvaru (sg. = singulár, jednotné číslo; pl. = plurál, množné číslo):

hovořili (dialekt) \_\_\_\_\_, přihlásil se ke (studium) \_\_\_\_\_ na (gymnázium) \_\_\_\_\_, nakazil se (virus) \_\_\_\_\_ chřipky, zabýval se (filumenie) \_\_\_\_\_, o Smetanovi se hovoří jako o (génus) \_\_\_\_\_ české hudby, strýc pěstuje ve skleníku (orchidea, pl.) \_\_\_\_\_, v pásmu subtropického (klíma) \_\_\_\_\_, zaujaly nás vystavované (exponát) \_\_\_\_\_, fotografie si založila do (album) \_\_\_\_\_, básnické přívlastky se nazývají (epiteton) \_\_\_\_\_, přečteme si (epizoda, sg.) \_\_\_\_\_ ze Shakespearova (drama) \_\_\_\_\_, dostala jsem od lékařky recept na (antibiotikum, pl.) \_\_\_\_\_, dohodli se s lékařským (konzilium) \_\_\_\_\_ na další léčbě, přišli do (centrum) \_\_\_\_\_ města, rostly tam (durman, pl.) \_\_\_\_\_ a (koba, pl.) \_\_\_\_\_



koba



## 4 a) Doplňte -i/-í-, -y/-ý-:

## Bariéry na Temži



Mas — vní lesknoucí se ploutve bariér v — růstající z vod  
řeky Temže v — padají, jako b — patřil — nějaké velké  
mořské obludě. B — l — postaven — v letech 1972 až 1984,  
ab — chránil — město Londýn proti záplavám nebo v — soké  
vodě. Bariéry jsou s — tuován — asi 13 kilometrů od centra  
Londýna. Na šířku měří 521 metrů, obrovská ovladatelná vrata  
jsou propojena ocel — v — ztužen — m — betonov — m —  
p — l — ři. Za normálního stavu jsou natočena tak, že rovnou stranou lež — na dně řeky,  
a umožňuj — tak lodím proplouvat mez — p — l — ři. Pokud hroz — nebezpečí povodní,  
vrata v — soká 18 metrů se pomocí hydraul — ckých mechan — smů zvedaj — vzhůru.

Podle knihy 300 nej-

b) Vypište slova přejatá. Potom ověřte své řešení ve SSČ a ve větách je nahraďte českými výrazy.

---



---

c) Uveďte synonyma ke slovům **obludě**, **normálního**.

d) Ke slovům **řeky** a **ocelí** napište výrazy nadřazené.

e) Proč jsou slovesné tvary v textu užity často v trpném rodě, např. **byly postaveny, jsou situovány, jsou propojena**?

f) Text je publikován v knize. Kde ještě byste si text mohli přečíst?

g) Ke kterému slohovému útvaru byste text zařadili?

5 a) Přečtěte si ukázkou z **Babičky** Boženy Němcové. Všimněte si celkového charakteru spisovatelčina jazyka:

První, co si babička v hospodářství zcela na starost vzala, bylo pečení chleba. Nemohla snést, že služka s božím darem tak beze vší úcty zachází, ani do díže ani z díže, do pece ani z pece že jej nepřezehnává, jako by cihly v ruce měla. Babička, než kvas zadělávala, kopístem díž požehnala a to žehnání opakovalo se, kdykoliv těsto do ruky se vzalo, až byl chléb na stole. Nesměl jí také žádný otevřhuba přijít do rány, aby jí »boží dar neuhranul«, i Vilímek, když vešel do kuchyně při pečení chleba, nezapomněl, že má říci: „Pánbůh požehnej!“

Když babička pekla chléb, měla vnučata posvěcení.

Pokaždé dostala po plamenici a po malém bochánku, švestkami neb jablky plněném, což se jim dříve nestávalo. Musely ale zvykat dávat pozor na drobtý.



# 1. Tvoření slov a stavba slova

1 Do slovtvorného rozboru a analýzy stavby slova doplňte správné termíny z nabídky:

a) Tvoření slova

hlásková změna, základové slovo, slovní druh, slovtvorný prostředek – přípona, slovtvorný základ, odvozené slovo

Přístavba je část budovy, kterou někdo přistavěl.

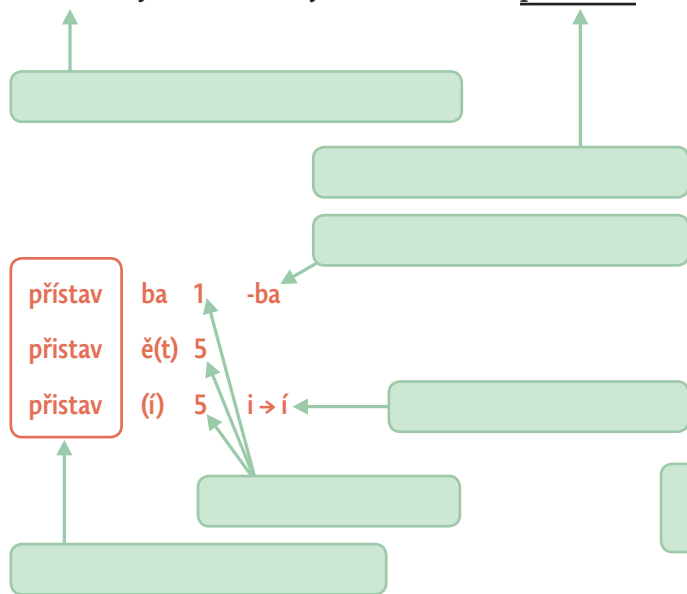

b) Stavba slova

kořen, příponová část, přípona, koncovka, předponová část, předpona, nulová koncovka

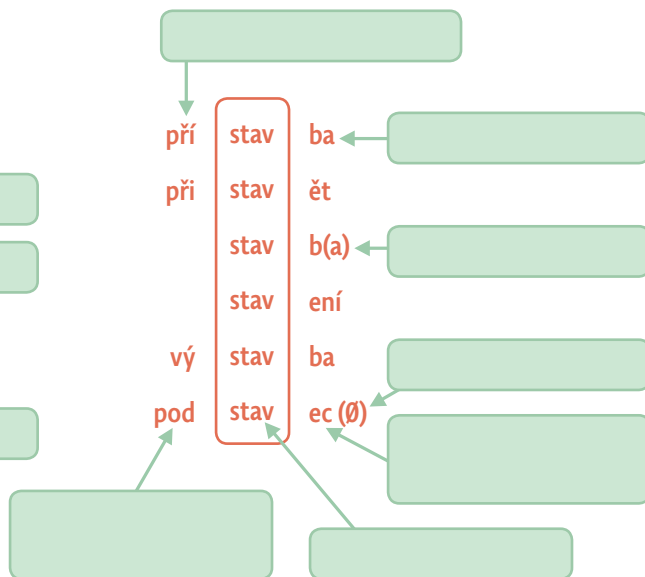



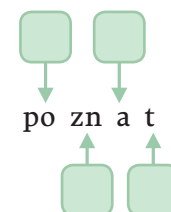
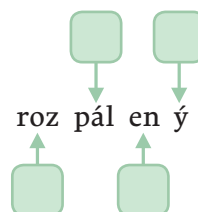
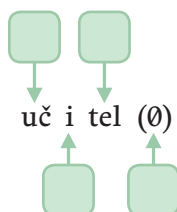
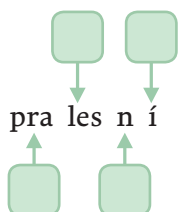
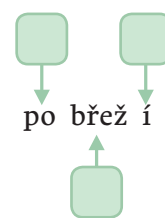
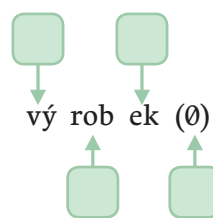
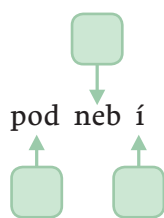
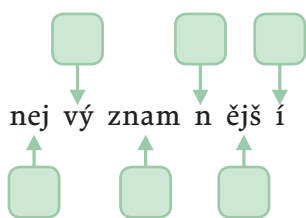

2 Do rámečků doplňte číslo označující správnou část slova:

1 – předpona, 2 – přípona, 3 – kořen, 4 – předponová část, 5 – příponová část, 6 – koncovka, 7 – nulová koncovka



## Testové úlohy

- 1 Ve kterém bodě doplníte do všech slov -ně-?  
 a) rozum\_\_\_, uzem\_\_\_ní, zatm\_\_\_ní  
 b) vědom\_\_\_, vzpom\_\_\_l, rozum\_\_\_l  
 c) skrom\_\_\_, zapom\_\_\_l, dom\_\_\_nka
- 2 Ve kterém bodě doplníte do všech slov -n-?  
 a) jele\_\_\_í parohy, nový ce\_\_\_ík, ra\_\_\_é brambory  
 b) vi\_\_\_á réva, je nevi\_\_\_en, smě\_\_\_ý obchod  
 c) de\_\_\_í tisk, rozbitá skle\_\_\_ice, slo\_\_\_í kly
- 3 Která z následujících vět není napsána pravopisně správně?  
 a) Bydlí v ulici U Hájku.  
 b) V létě poletíme do Spojených států Amerických.  
 c) Studuje v Ústí nad Labem.
- 4 Která z následujících vět je napsána správně?  
 a) Dědečkovi sestry přijely na návštěvu.  
 b) Setkáme se s bratrovými spolužáky.  
 c) Čekal na mě na rohu Vodičkovy ulice.
- 5 Ve kterém bodě je pravopisná chyba?  
 a) náměstí Bratří Synků, minerální voda Korunní  
 b) Rychnov u Nových hradů, poloostrov Pyrenejský  
 c) letohrádek Belvédér, Moravská brána
- 6  U kterého z následujících spojení je správně napsaná předpona s- či z-?  
 a) zpusťovaná krajina  
 b) sprostit obžaloby  
 c) zprovodit ze světa  
 d) shlédnout film
- 7  Ve které možnosti je správně zapsáno spojení **desetiprocentní roztok**?  
 a) 10 % roztok  
 b) 10-ti % roztok  
 c) 10-tiprocentní roztok  
 d) 10% roztok
- 8  Ve které z následujících možností je pravopisně nesprávně použit tvar přídavného jména přivlastňovacího?  
 a) Smetanovy opery nevadí ani manželovi.  
 b) Přivítali jsme i Petrovi kamarády.  
 c) Přečetl snad všechny Hrabalovy romány.  
 d) Vypůjčil jsem si sousedovy knihy.
- 9  Ve kterém slově se píše ú?  
 a) k\_\_\_ra stromu  
 b) pravo\_\_\_hlý lichoběžník  
 c) jelení l\_\_\_j  
 d) pr\_\_\_nik množin

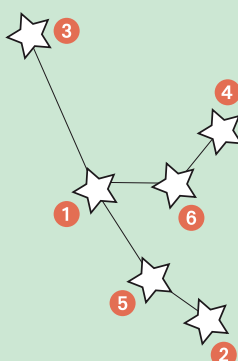
CO MÁM UMĚT	Ještě musím procvičit	To už zvládám	
1 Doplnovat správně i/y.			
2 Rozlišovat předpony s-/z-/vz-.			
3 Používat bezchybně -ě-/-je-/-ně-.			
4 Psát správně počáteční písmeno u obecných a vlastních jmen.			
5 Vyhledávat slova s pravopisnou chybou.			
6 Rozdělovat slova na slabiky.			
Celkově hodnotím svoji práci: <input type="text"/>			





zahrnuje i ocenění Charty 77. Bez zkušeností, které mi desetileté působení v Chartě 77 dalo, a bez opory, kterou jsem v ní našel, bych totiž stěží dosáhl leccos z toho mála, čeho jsem v posledních letech dosáhl. V počtě, které se skrze mne – byť nepřímo – dostává Chartě 77, cítím ovšem ještě i cosi víc: uznání všem, kdo v té části Evropy, kde je mi dáno žít, usilují – navzdory všem těžkostem – o život v pravdě, kdo se i zde snaží nahlas říkat, co si myslí, zastávat se člověka proti všem znelidšťujícím tlakům, usilovat o lepší svět, o svět bez válek, bez vlády lži, bez násilí, bez ponižování člověka a bez ničení té částečky kosmu, na níž žijeme.

Erasmus napsal pozoruhodnou knihu Chvála bláznovství. Jak patrně, první věc, kterou zde doporučuji, je odvaha být bláznem. Bláznem v tom nejkrásnějším slova smyslu. Zkusme být blázny a žádat se vši vážností změnu údajně nezměnitelného! Ostatně není tu snad dnes poctíván vlastně blázen? A nejsou tu snad jeho prostřednictvím poctívány desítky a stovky jiných bláznů, neváhajících svým osamělým voláním po změně nezměnitelného riskovat léta vězení a ochotných – zcela bláznivě – postavit proti obří moci státní byrokracie a policie ubohou moc svého psacího stroje?

Odvážím se na závěr říct, že jedním z důkazů mého tvrzení o obnovujícím se evropanství je mi i dnešní den, kdy malá západoevropská země uděluje čtyři sta padesát let po smrti velkého Evropana, kterého dala světu, poprvé svou nejvyšší kulturní cenu člověku žijícímu v malé zemi východoevropské. Jsem totiž přesvědčen, že vyznamenávající právě Erasmovou cenou dnes Čecha, dokazují tím Holanďané, že pro ně existuje – tak jako pro onoho Čecha – jen jedna Evropa. Evropa rozdělená sice politicky, ale nerozdělená a nerozdělitelná duchovně.

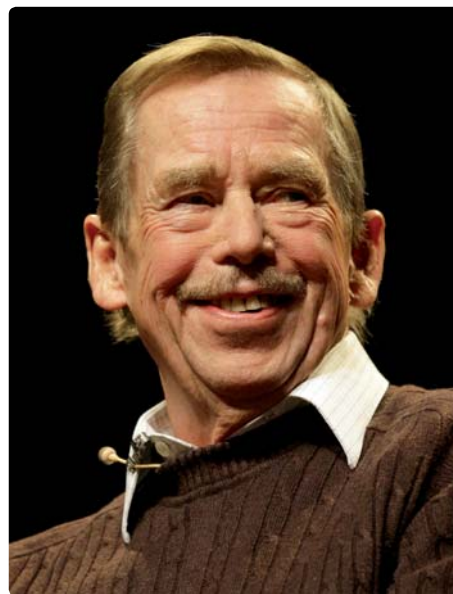
V zastoupení přednesl Jan Tříska, ukázka, kráceno



 b) Které myšlenky jsou podle vašeho názoru nadčasové?

4 Představte si, že k vám mají přijet na týdenní výměnný pobyt studenti z jedné bratislavské školy. I oni jsou v deváté třídě (v kvartě). Připravte si pro ně uvítací proslov.

5 Vyberte si téma a napište projev:

Zahájení 10. ročníku školní sportovní soutěže

Výročí mého oblíbeného autora, zpěváka, výtvarníka...

Zahájení výstavy

Uvítání na počest otce/matčiny návratu z tříměsíční zahraniční služební cesty

## 7. Diskuse

1 a) Vyhledejte si materiály s informacemi o možnostech studia v zahraničí v rámci EU.

 b) Popovídejte si doma s rodiči o tom, jaké možnosti zahraničního studia měli ve vašem věku oni.

 c) Diskutujte o zjištěných informacích se svými spolužáky.



- 2 Diskutujte o vybraném tématu:  
Homosexualita, coming out, registrované partnerství, gamblerství

“  
Máma si dělala výčitky, jestli mé budoucí zaměření nezpůsobila, když se s otcem – alkoholikem – rozvedla, protože jsem neměla mužský identifikační vzor.  
Veronika  
”

“  
Když jsem se mámě svěřil, že jsem na kluky, nechtěla tomu věřit. Stále mne přesvědčovala, že jsem si jen nějaký nesmysl vzal do hlavy. Opakovala, že pokud ví, tak nikdo z příbuzných není teplej, natož ona nebo táta, tak proč bych tedy měl být zrovna já.  
Marcel  
”

15. března 2006 byl návrh zákona o registrovaném partnerství osob stejného pohlaví na schůzi Poslanecké sněmovny Parlamentu ČR definitivně schválen. Získal 101 hlas. Přesně tolik, kolik bylo k přehlasování prezidentova veta zapotřebí.

[www.004.cz](http://www.004.cz), [www.gay.iniciativa.cz](http://www.gay.iniciativa.cz)

### Gamblerství

Patologické hráčství je podobné jako závislost na drogách nebo alkoholu. O to hůř, že lidmi je vnímáno jen jako projev slabošství, a nikoliv nemoc, kterou je třeba léčit.

„Veřejností i některými odborníky je hráčství stále vnímáno jako nedostatek vůle a sebeovládání i jako morální selhání, ne jako nemoc. Přitom člověk, který je už ve stadiu závislosti, může své nutkání potlačit jen stěží,“ říká vedoucí lékárně Léčebny návykových nemocí v Nechanicích Jiří Čížek.

A stejně jako narkomani nebo alkoholici neustále zvyšují svou dávku, tak i hráči potřebují neustále vyšší sumu peněz.

Nejčastějším důvodem, proč lidé s hraním začínají, je obyčejná zvědavost nebo touha zkusit něco nového. Po několika počátečních výhrách získá hráč dojem, že jde o snadno vydělané peníze, kterých může získat ještě víc. Když ale naopak dlouhodobě prohrává, může dojít k podráždění, cítí výčitky, že rodině prohrál spoustu peněz. Když jde opravdu o závislost, může pak docházet k agresím, k rozpadům rodin a dalším problémům.

„Je to stejné jako u ostatních návyků. Jako mají například narkomani neodolatelnou touhu užívat nějakou látku, stejně tak hráči touží po hře. Je to neschopnost ovládnout své počínání,“ vysvětluje David Bayer z psychiatrického oddělení pardubické nemocnice.

Mezi gamblery převládají mladí muži ve věku okolo dvaceti let. Podle psychologů je to tím, že muži rádi riskují a mívají více volného času než ženy. Ženy se závislými stávají jen výjimečně. Psychologové však hovoří i o případech, kdy se touha hrát nevyhnula ani dětem a žákům základních škol.

Podle Petry Hrušové a Petry Pášové z *Mladé fronty DNES*

